

Áttérésre vonatkozó útmutató Zebra G-Series nyomtatók

Szalagkezelés

1. A G-Series festék szalag érzékelő mechanizmus működéséhez a szalagnak tartalmaznia kell állomány után álló reflektív címkét. A GK420t™, a GX420t™ és a GX430t™ nyomtatók termo-transzfer nyomtatói üzemmódban való használatuk tehát általános festék szalag formátum alkalmazandó.
2. A G-Series nyomtatók fordított festék szalag mechanizmusa ugyan eltér a 28-sorozat termo-transzfer nyomtatókétól, de jóval egyszerűbb és gyorsabb használatot tesz lehetővé. A szalagbetöltésre vonatkozó részletes utasítások az egyes nyomtatók használati útmutatójában találhatóak.

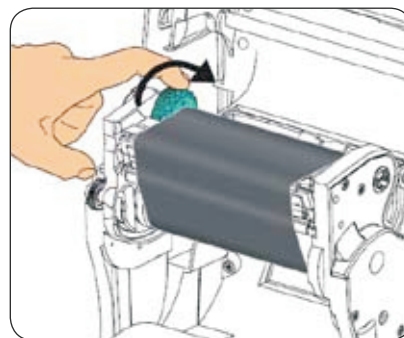
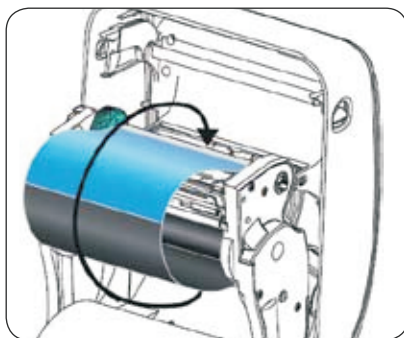
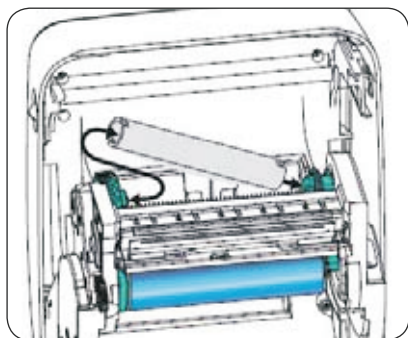
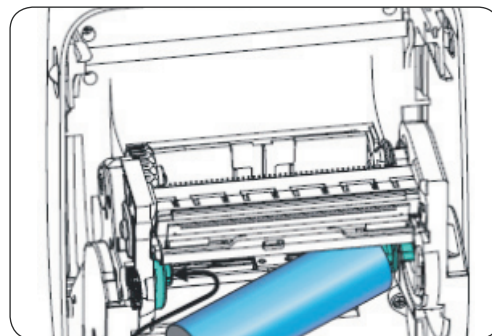
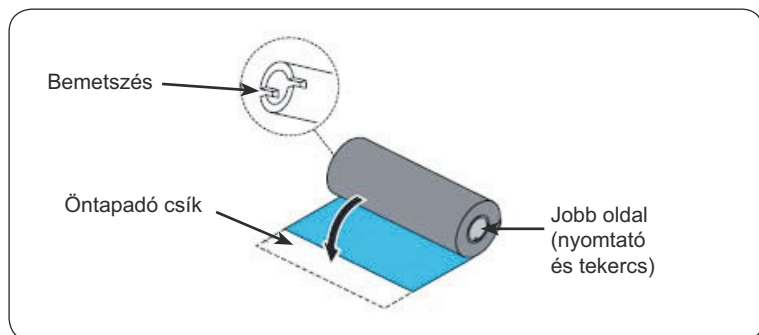

Cíkszám	Szélesség (milliméter)	Hosszúság (méter)	Leírás	Tekercsek száma dobozonként
05319BK06407	64	74	5319 viasz	12
05319BK08407	84	74	5319 viasz	12
05319BK11007	110	74	5319 viasz	12
05586BK06407	64	74	5586 Viasz/műgyanta	12
05586BK08407	84	74	5586 Viasz/műgyanta	12
05586BK11007	110	74	5586 Viasz/műgyanta	12
05095BK06407	64	74	5095 műgyanta	12
05095BK08407	84	74	5095 műgyanta	12
05095BK11007	110	74	5095 műgyanta	12



Kereskedelmi, Informatikai és Szolgáltató Kft.
H-2500 Esztergom, Kiss János utca 48.
Telefon: +36 20 480 8050 Fax: +36 33 630 388
Web: www.webmaxx.hu E-mail: info@webmaxx.hu